

Reparatursatz ♦ Jeu de réparation ♦ Repair kit Corredo di riparazione ♦ Conjunto de reparación

434 500 920 2

für Geräte:
for devices:
pour appareils:
per apparecchi:
para aparatos:

434 500 003 0

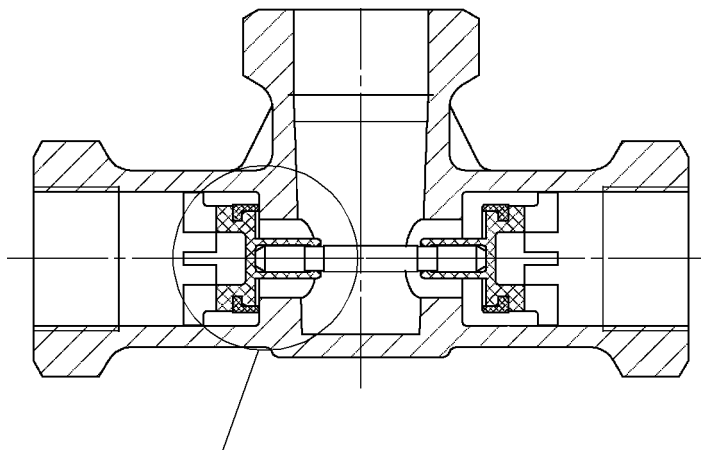
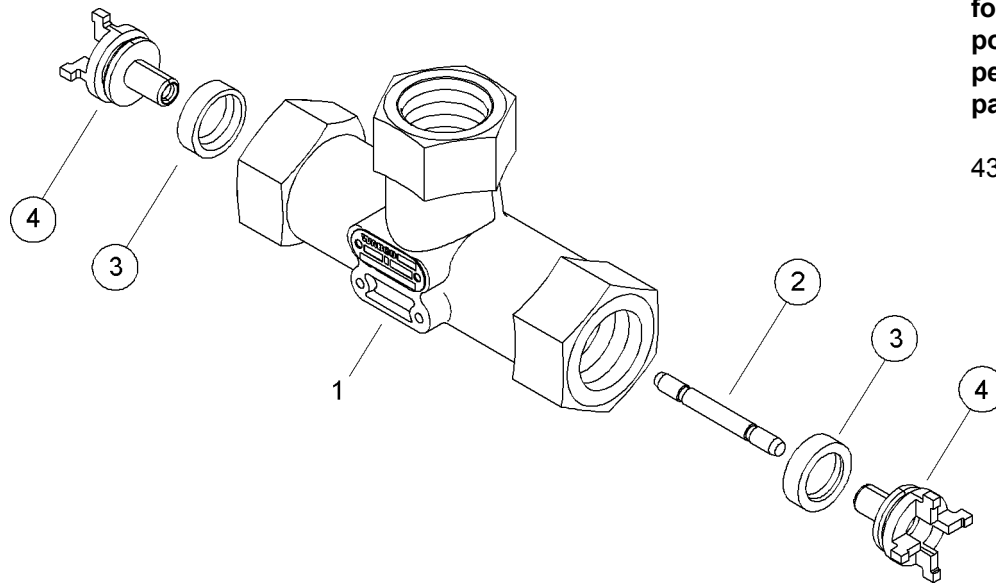

Bolzen Pos. 2 darf bei der Montage nicht verbogen werden!
Ventilkörper Pos. 4 muß formschlüssig in die Nut des Bolzens Pos. 2 einrasten!

Pin ref. no. 2, it cannot be bent with the montage!
Valve body ref. no. 4 must lock form-conclusively into the groove of the pin ref. no. 2 !

L'axe réf : 2 ne doit pas être courbé lors de l'assemblage!
Le clapet mobile Réf : 4 doit être engagé totalement dans la rainure de l'axe réf : 2 !

Unisca (2) non può essere curvato col fotomontaggio!
Corpo di valvola (4) deve chiudere forma-conclusivamente nell'incavo della spilla (2)!

¡El pasador nº 2 no debe doblarse durante el montaje!
El cuerpo de válvula nº 4 debe encajar perfectamente en la ranura del pasador nº 2

O passador nº 2 não deve ser dobrado durante a montagem.
O corpo da válvula nº 4 deve encaixar perfeitamente na ranhura do passador nº 2

○ = Les pièces sont dans la pochette
○ = Particolare contenuto nel corredo

Achtung: Reparatur nur durch autorisierte Werkstatt zugelassen!
Attention: Repair only by authorized workshop permitted!
Attenzione: Riparazione permessa solo agli atellieri autorizzati!
Atención: La reparación solo está permitida a talleres especializados.



○ = Diese Teile sind im Reparatursatz enthalten
○ = These parts are included in the repair kit
○ = Estas piezas están incluidas en el conj. de reparación

○ = Änderungen bleiben vorbehalten © Copyright: WABCO
Nachdruck - auch auszugsweise - nur mit unserer Genehmigung.
The right of amendment is reserved © copyright: WABCO
No part of this publication may be reproduced without our prior permission.
Sous toute réserve de modifications © copyright: WABCO
Toute reproduction interdite sans autorisation préalable.
Con riserva di eventuali modifiche © copyright: WABCO
Questa pubblicazione non può essere riprodotta, senza la nostra.
Reservado el derecho de modificación © copyright: WABCO
Ninguna parte de esta publicación puede reproducirse sin el consentimiento previo.

WABCO Vehicle Control Systems
An American Standard Company

826 102 294 3 Edition 05.04